

## 93592 400 W 230 V

Λαμπτήρες αλογόνου, μέσης/υψηλής τάσης, μονής επαφής



### Περιοχές εφαρμογής

- Επαγγελματική εργασία στους τομείς του κινηματογράφου και της τηλεόρασης

### Χαρακτηριστικά προϊόντος

- Λειτουργία στην τάση δικτύου: 120 V | 230 V | 240 V
- Θερμοκρασία χρώματος: 2.900 K | 3.000 K (με μεγαλύτερη διάρκεια ζωής)
- Θερμοκρασία χρώματος: 3.200 K (για επαγγελματική εργασία στους τομείς του κινηματογράφου και της τηλεόρασης)
- Θερμοκρασία χρώματος: 3.400 K (για μέγιστη φωτεινή απόδοση)



## Φύλλο δεδομένων

### Τεχνικά χαρακτηριστικά

#### Ηλεκτρικά στοιχεία

Ονομαστική κατανάλωση	400,00 W
Ονομαστική τάση	230 V

#### Φωτομετρικά δεδομένα

Θερμοκρασία χρώματος	3200 K
----------------------	--------

#### Διαστάσεις και βάρος

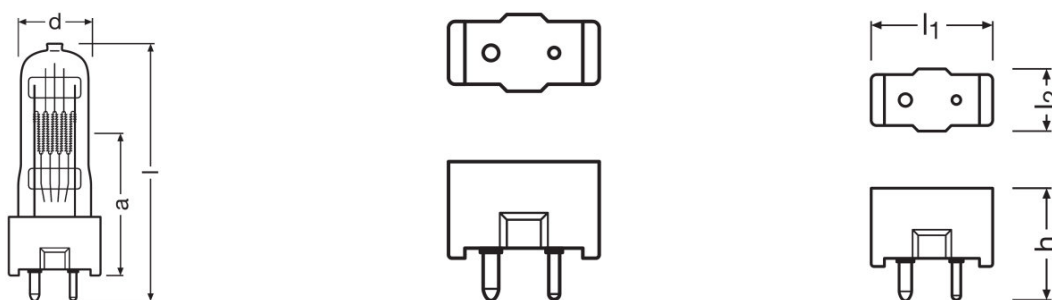

Διάμετρος	20,0 mm
Μήκος	77,0 mm
Φωτιζόμενο πεδίο	10,7*12,2 mm <sup>2</sup>
Διάμετρος νήματος	12,2 mm

#### Διάρκεια ζωής

Διάρκεια ζωής	75 h
---------------	------

#### Πρόσθετα στοιχεία προϊόντος

Βάση (τυπικός προδιορισμός)	GY9.5
Χρήση υποσημείωσης μόνο για το προϊόν	Διαθέσιμο κατόπιν ζήτησης

#### Δυνατότητες

Θέση λειτουργίας	s90
------------------	-----

#### Πιστοποιητικά και τυποποιήσεις

EEL - Ετικέτα ενεργειακής απόδοσης	C
------------------------------------	---

#### Κατηγοριοποιήσεις ανά χώρα

## Φύλλο δεδομένων

Κώδικας ANSI	FSX
Αναφορά παραγγελίας	93592 400W 230V

### Ειδικές πληροφορίες χώρας

Κωδικός προϊόντος	Κωδικός METEL	SEG-No.	STK-Number	UK Org
4050300481531	OSRH93592	-	-	-

## Φύλλο δεδομένων



### Δεδομένων Logistic

Κωδικός προϊόντος	Περιγραφή προϊόντος	Μονάδα συσκευασίας (Τεμάχια / Μονάδα)	Διαστάσεις (μήκος x πλάτος x ύψος)	Όγκος	Μεικτό βάρος
4050300481531	93592 400 W 230 V	Folding carton box 1	90 mm x 33 mm x 35 mm	0.10 dm <sup>3</sup>	31.00 g
4050300481548	93592 400 W 230 V	Shipping carton box 24	211 mm x 112 mm x 145 mm	3.43 dm <sup>3</sup>	848.00 g

1)Ο παραπάνω κωδικός του προϊόντος περιγράφει τη μικρότερη μονάδα που μπορείτε να παραγγείλετε. Μια μονάδα αποστολής ενδέχεται να περιέχει ένα ή περισσότερα μεμονωμένα προϊόντα. Κατά την τοποθέτηση της παραγγελίας σας, παρακαλώ να εισάγετε στην ποσότητα εάν πρόκειται για ενιαίο ή πολλαπλάσιο της μονάδας αποστολής.

### Αναφορές/ Σύνδεσμοι

Για περισσότερες πληροφορίες σχετικά με την τεχνολογία pinch, ανατρέξτε στο παρακάτω φυλλάδιο:  
"Συναρπαστικές εξελίξεις!" Νέοι λαμπτήρες αλογόνου με τεχνολογία quartz pinch. (122 W 100 DE 08/05)

### Αποποίηση ευθυνών

Διατηρούμε το δικαίωμα αλλαγών χωρίς προειδοποίηση. Εξαιρούνται λάθη και παραλείψεις. Να βεβαιώνετε πάντα ότι χρησιμοποιείτε την πιο πρόσφατη έκδοση.